

Eddie & Léonie

Ir communablmain e segir tras il traffic sin via

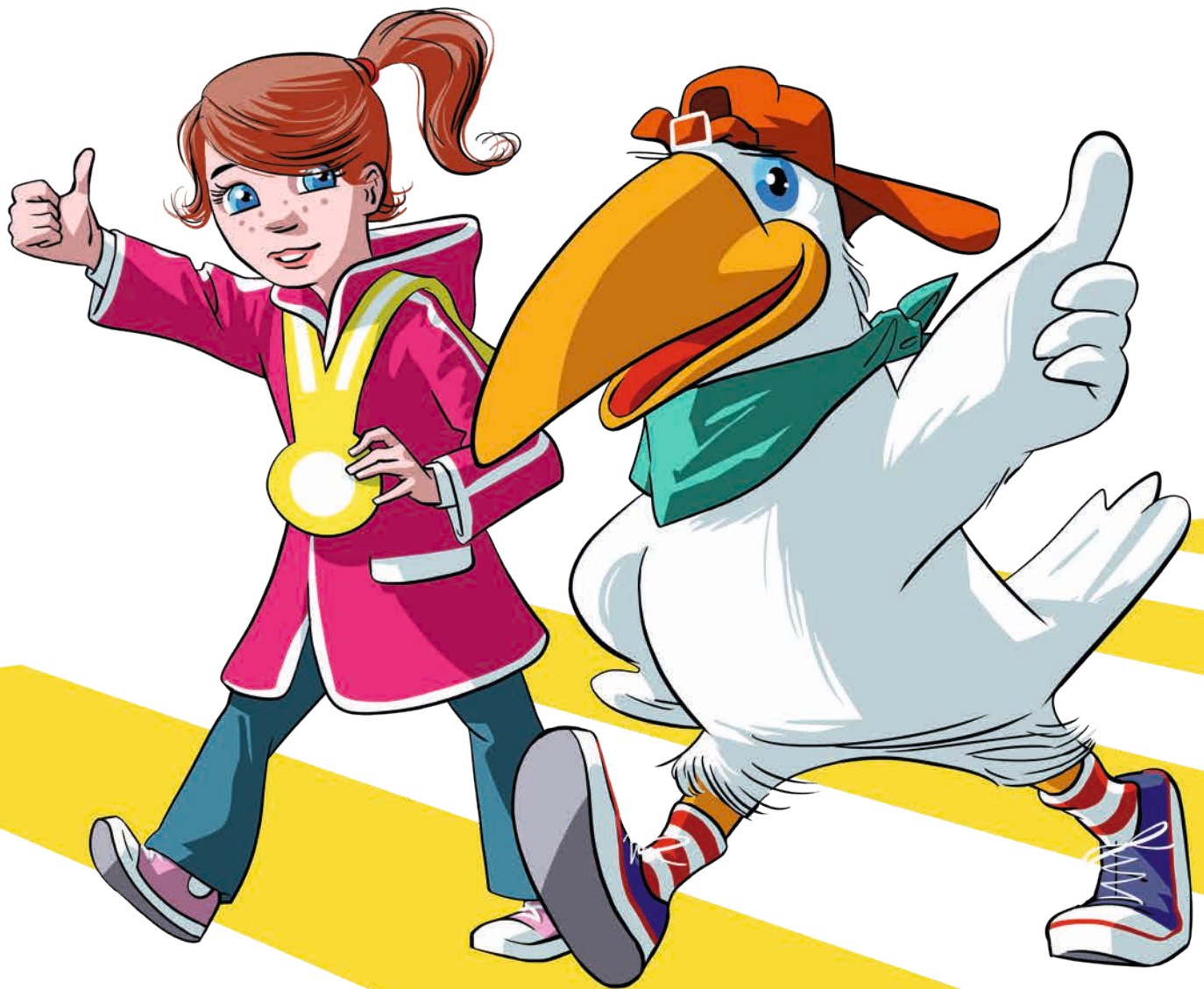

Carnet d'emprender per uffants da 6 fin 8 onns



UFFANTS EMPRENDAN EN IL TRAFFIC SIN VIA

Chars geniturs, charas persunas responsablas per l'educaziun

Il viadi a scola è per ils uffants ina part fitg impurtanta da lur mintgadi. Qua fan els amicizias, scuvran il mund cun lur agens eglis e sviluppan a medem temp lur cumpetenzia sociala en il contact cun auters uffants. Els emprendan da resguardar in l'auter, da sa gidar in cun l'auter ed els raquantan in a l'auter da lur aventuras. Ultra da quai èsi bun per la sanadad dad ir a pe a scola ed dad ir a pe a scola ed ils uffants pon uschia sa mover regularmain.

Uffants dovranno il sustegn da nus creschids per pudair participar a moda independenta e segira al traffic sin via. Els emprendan da nus e nus essan exempels impurtants per els. Quest carnet d'emprender è in med d'instrucziun pratic che permetta a geniturs, a tat e tatta u ad autras persunas d'assistenza da tematisar cun ils uffants il traffic sin via e ses privels. Il fegl da maletgs amez il carnet fa gust als uffants da participar activamain als exercizis.

Il carnet d'emprender cumpiglia dumondas interessantas davart differents temas dal traffic sin via. Las soluziuns a las dumondas chattais Vus mintgamai giudim la pagina respectiva. Gai tras cun l'uffant mintga dumonda ed al laschai temp avunda per istorgias ed ideas creativas. Vus pudais ir tras tut las tschintg unitads d'emprender enina ubain las reparter sin plirs muments d'emprender.

La regla da basa per pudair traversar a moda segira la via sa cloma: «spetgar, guardar, tadlar, ir».

L'uffant duai emprender ch'el sto l'emprim spetgar a l'ur dal passape davant las strivlas melnas. Lura guarda el a sanestra. Sch'el vesa in u plirs vehichels che s'avischinan a las strivlas melnas, spetga l'uffant fin che las rodas dals vehichels stattan airi. Lura guarda l'uffant a dretga. Pir cura che tut ils vehichels che s'avischinan èn sa fermads e l'uffant ha guardà a sanestra ed a dretga, gizza el las ureglias e cumenza lura ad ir.

Uschia emprendan ils uffants en l'instrucziun da traffic da traversar ina via. E mo sche tut ils creschids sa tegnan vi da questas reglas, èn uffants segirs per via. La manischnunza u il manischnunz na duai damai betg dar segns, mabain adina sa fermar dal tuttafatg. Vehichels che charreschan mo plaun plaun en direcziun da las strivlas melnas irriteschan ils uffants ed èn privlus.

Essas Vus in bab u ina mamma, in tat u ina tatta ubain ina persuna d'assistenza ed avais dumondas en connex cun il traffic sin via? Lura As annunziai tar nus. Nus dain gugent pled e fatg!

Bun divertiment cun ils exercizis!

Empustai ussa gratuitamain ulteriur material d'emprender per la segirtad da Voss uffant en il traffic sin via sut acs.ch/bildung u scrivai a nus: info@acs.ch.



Sin il passape

Ti fas tes viadi a scola per gronda part sin il passape. Hai anc outras personas u er auters vehichels sin il passape?

1. Enconuschas ti differents vehichels, cun ils quals ins astga ir sin il passape? Numna tut quels che ti enconuschas e tschertga els sutvart sin il maletg.
2. Da tge stos ti far stim spezialmain, sche ti vas cun il trottinet u il skateboard sin il passape?
3. Taglia or il trottinet che ti chattas sin il fegl da maletgs e tatga el qua en il dretg lieu.

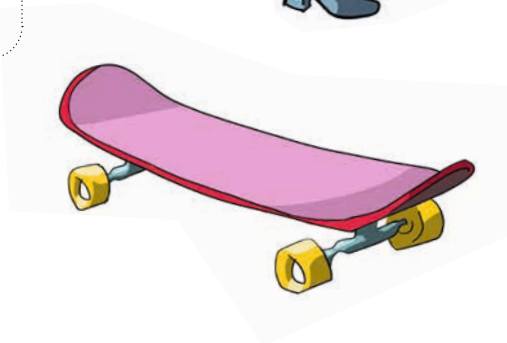
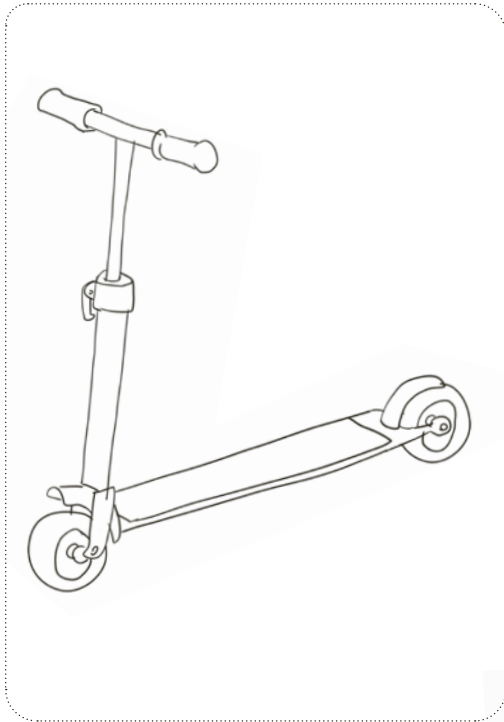

Proposta per la soluziun
1. Trottinets, rulllettas, skateboards.
2. Jau stoss prender resguard surtut sin peduns e personas pli veglias. Sche jau inscuntrel insatgi sin il passape, vom jau sveit giu da mes trottinet u da mes skateboard.

Sin via

Sin via circuleschan fitg blers vehichels differents. I dat vehichels cun mo duas rodas ed auters cun fitg bleras rodas. I dat vehichels svelts, plauns, vehichels che fan pouca canera ed auters che fan caneruna.

1. Tge vehichels che dastgan circular sin via enconuschas ti? Numna tut quels che ta vegnan endament.
2. I dat era vehichels cun glisch blaua. Sas ti da tge vehichels ch'i sa tracta?
3. Audas ti tut ils vehichels en il traffic sin via? Pertge betg?
4. Taglia or dal fegl da maletgs il pitschen auto mellen, il bus e l'auto da polizia e tatga els en il dretg lieu.

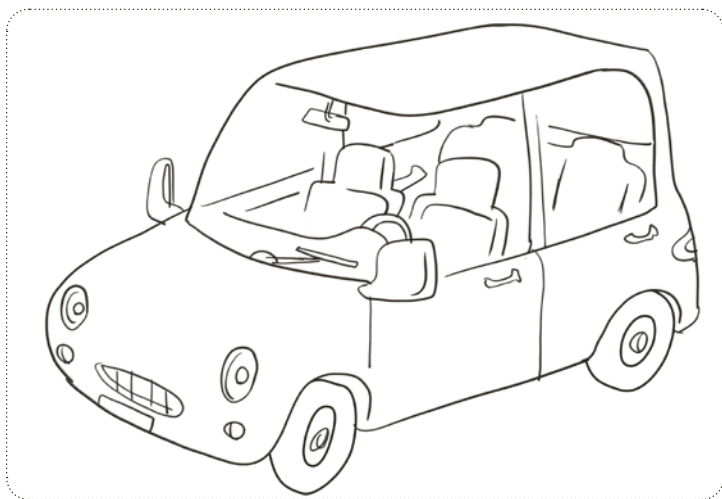

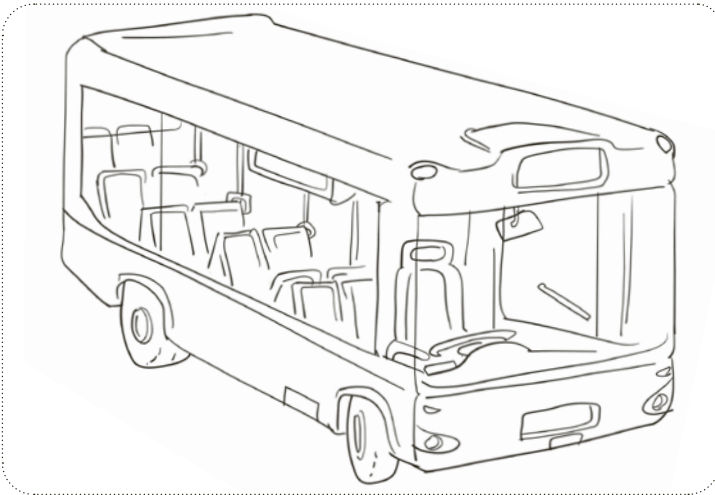
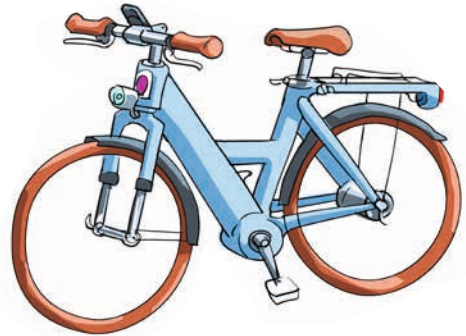
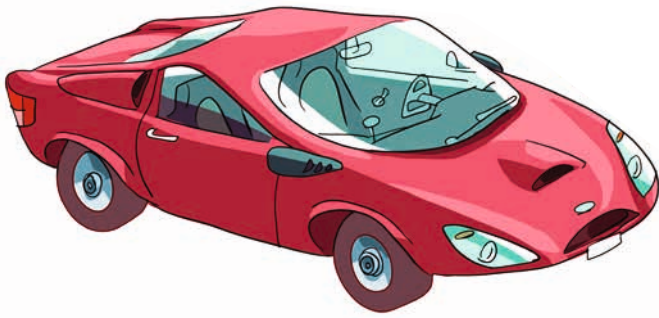

Proposta per la soluziun

1. Il velo, l'e-bike, la motoretta, l'e-scooter, il moped, la moto, l'auto, l'oldtimer, il cabriolet, l'auto electric, il camion, il tractor, l'auto da posta, il bus.
2. La polizia, la sanitad, l'ambulanza, il medi d'urgenza, ils pumpiers, las guardias da confin.
3. Na, i dat vehichels cun in motor electric che fan uschè pauca canera ch'ins n'auda betg els.

Perquai ston ins esser ordvart attent, sch'ins vul traversar la via.

Davant las strivlas melnas

Sin il viadi a scola ston ins era traversar la via. Sas ti co che quai funcziuna?

1. Tge fas ti il pli emprim, sche ti stas davant las strivlas melnas e vuls traversar la via?
2. E tge fas ti sco proxim?
3. Dastgas ti curren sur via vi? Pertge?
4. Chattas ti sin il feigl da maletgs la matta che ha si il triangul reflectant mellen e che spetga qua a l'ur dal passape?

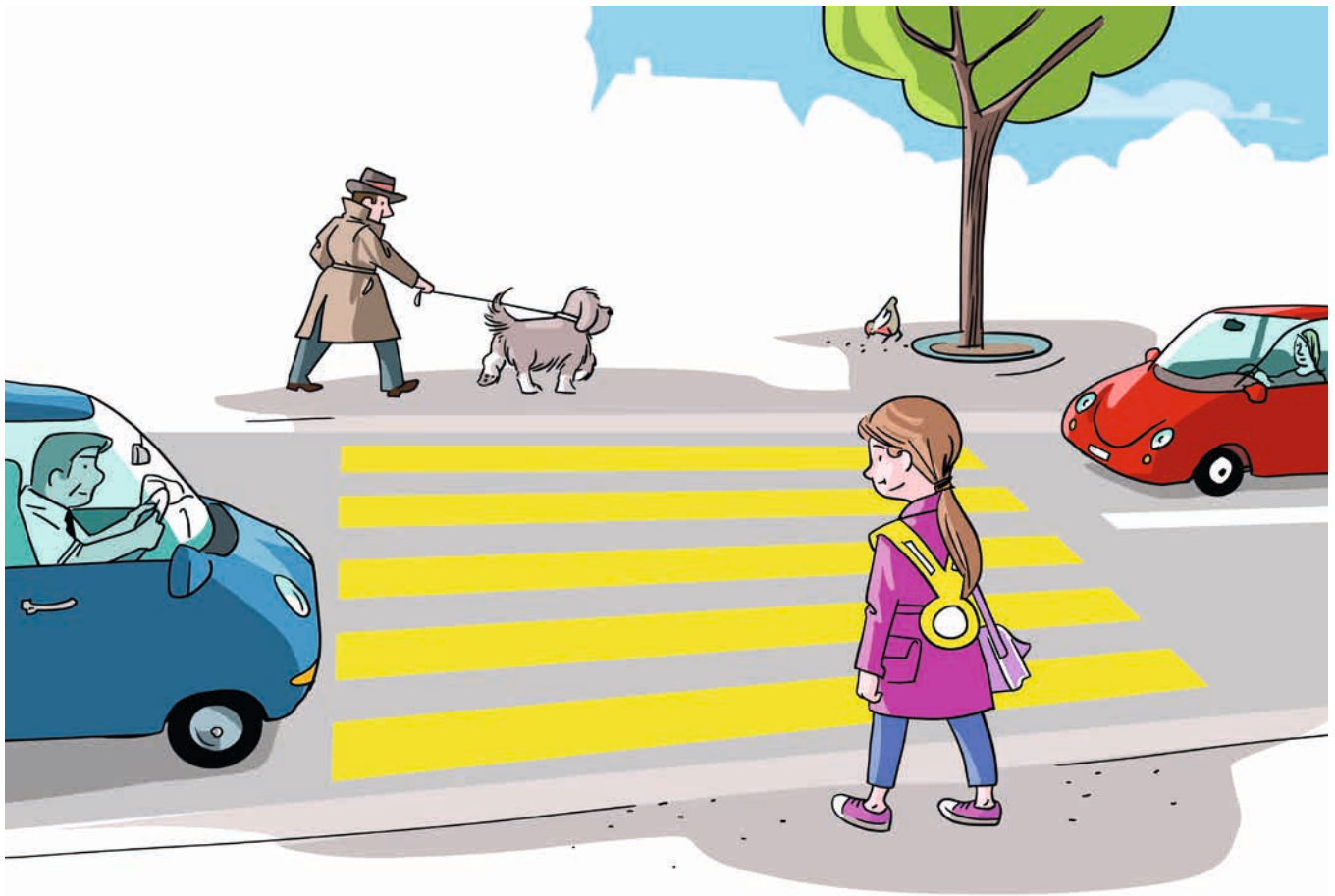

Proposta per la soluziun

1. Sa fermar a l'ur dal passape e spetgar.

2. Guardar a sanestra ed a drenga e spetgar fin che tut ils vehichels èn sa fermads. Lura tadar sin il traffic e cumenzar a traversar la via guardond a sanestra, e davent da mez da la via guardond a drenga.

3. Na, quai è privlus. Jau pudess dar en venter.

4. Laschar tatar en l'uffant il maletg da Léonie e render attent el da purtar adina il triangul reflectant, sch'el è en viadi.

Traversar ina via cun in'insla centrala ed ina fermada dal bus

Blers uffants van a scola cun il bus. Ma er els ston savens traversar la via. Sas ti co che quai funcziuna, sch'igl ha en la vischinanza ina fermada dal bus?

1. Vesas ti l'auto verd sper il bus? Pertge na dastgas ti anc betg traversar qua la via?
2. Tge è spezial vi da questas strivlas melnas?
3. Tge fas ti avant che ti vas vinavant davent da l'insla centrala?



's'avischinan stattan airi.

3. Jau spetg, guard a dretega, taidlel bain e cumenz ad ir pir cura che las rodas dals vehichels che mesadad da la via poss jau far in paus intermediar avant che traversar la segunda mesadad da la via.

2. Las lingias melnas èn sutdivididas cun in'insla centrala. Suentar che jau hai traversà l'emprima las strivlas melnas.

blaimain betg mai. Jau spetg a l'ur dal passape fin che l'auto verd è sa fermà dal tuttatag davant

Proposta per la soluziun

Traversar la via tranter autos parcads

Per lung da la via da scola datti era vias, nua ch'ìls autos van pli plaun. Savens hai là parcadis marcads cun lingias alvas. Ma mintgatant n'hai en quels lieus naginas strivlas melnas.

1. Dastgas ti traversar ina via senza strivlas melnas?
2. Pertge èsi qua difficil da traversar la via?
3. Co giessas ti sur via vi?



Proposta per la soluziun

1. Gea. Sch'i na dat nagina outra pussaivladad, dastg jau traversar la via era senza strivlas melnas.
2. Perquai ch'èn parcads qua autos. Sch'igl è pussaivel emprojav jau da chattar in auter lieu per traversar la via. Qua na ves jau numnadamain betg bain sin la via ed ils autos vesan era strusch mal.
3. Jau stoss passar tras ils autos parcads fin a la lingia alva dal parcadi e spetgar là. Lura guard jau emprim a sanestra, suenter a drenga ed avant che cumenzar ad ir anc ina giada a sanestra. Sche jau na ves nagins vehichels che s'avischinan, giz jau las ureglias e vom svelt sur via vi. Ils autos ston sa fermar per mal, sch'i na dat naginas strivlas melnas.

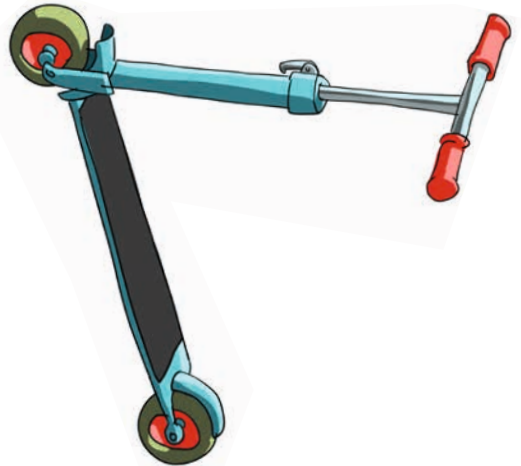
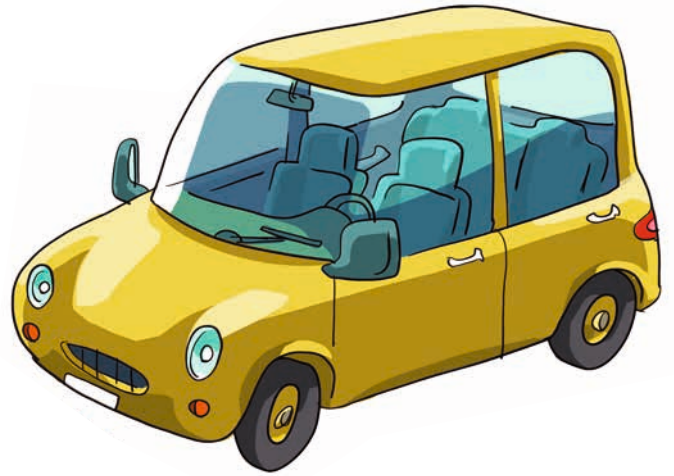

**ATTENZIUN,
PRONT,
SEGIR!**

**ATTENZIUN,
PRONT,
SEGIR!**

